

KISA ÜRÜN BİLGİSİ

1. BEŞERİ TIBBİ ÜRÜNÜN ADI

FORMODAY 6 mcg inhalasyon için toz içeren kapsül

2. KALİTATİF VE KANTİTATİF BİLEŞİM

Etkin madde:

Formoterol fumarat dihidrat 6 mcg

Yardımcı madde(ler):

Laktoz 24,99 mg

Yardımcı maddeler için 6.1'e bakınız.

3. FARMASÖTİK FORM

İnhalasyon İçin Toz İçeren Kapsül

Şeffaf kapak ve natural transparan kapsül içinde beyaz toz

4. KLİNİK ÖZELLİKLER

4.1. Terapötik endikasyonlar

FORMODAY, astım semptomlarının düzeltilmesi ve kontrol altına alınması amacıyla bir inhale kortikosteroid ile birlikte kullanılır. Astım hastalığının basamaklı tedavisinde 3. basamaktan itibaren kullanılır.

FORMODAY, ayrıca kronik obstrüktif akciğer hastalığında (KOAH) solunum yolu obstrüksiyonu semptomlarının giderilmesinde kullanılır.

4.2. Pozoloji ve uygulama şekli

Pozoloji:

FORMODAY'in bronkodilatör etkisi inhalasyondan 12 saat sonra bile belirgindir. Bu nedenle, günde iki kez uygulanması çoğu olguda kronik hastalıklara bağlı gerek gündüz gerekse gece ortaya çıkan bronkokonstriksiyonun yeterli kontrolünü sağlar.

Uygulama sıklığı ve süresi:

Astım:

Erişkinler

Normal idame dozu günde iki kez alınan 1-2 inhalasyon tozu kapsülüdür (6-12 mikrogram). Gerektiğinde günde 2-4 kapsül daha kullanılabilir. Hastada, haftada iki kereden daha sık ek doz alma ihtiyacı olması durumunda, klinik durumunda bozulma olasılığı nedeniyle, doktoruna başvurması ve tedavisinin gözden geçirilmesi konusunda bilgilendirilmelidir.

5 yaş ve üzeri çocuklar ile adolesanlar (<18 yaş)

Normal idame dozu günde iki kez alınan 1-2 inhalasyon tozu kapsülüdür (6-12 mikrogram).

KOAH:

Normal idame dozu günde iki kez alınan 1-2 inhalasyon tozu kapsülüdür (6-12 mikrogram). Erişkinlerde gerektiğinde günde 2-4 kapsül daha kullanılabilir. Hastada, haftada iki kereden daha sık ek doz alma ihtiyacı olması durumunda, klinik durumunda bozulma olasılığı nedeniyle, doktoruna başvurması ve tedavisinin gözden geçirilmesi konusunda bilgilendirilmelidir.

Hastanın cihazı doğru kullandığından emin olunmalıdır.

Uygulama şekli:

FORMODAY inhaler kapsül ağız yoluyla inhalasyon şeklinde kullanılır.

İnhalasyon cihazı kullanma talimatı için bakınız ekli talimat.

Özel popülasyonlara ilişkin ek bilgiler:**Karaciğer ve böbrek yetmezliği:**

Formoterolün böbrek ve karaciğer bozukluğu olan hastalarda kullanımında doz ayarlaması gerektiği konusunda teorik bir sebep bulunmamaktadır. Ancak bu popülasyonda kullanımını destekleyen klinik veri de mevcut değildir.

Pediyatrik popülasyon:

5 yaşın altındaki çocuklarda kullanılmamalıdır.

Geriyatrik popülasyon:

Yaşlılarda doz ayarlanmasına gerek yoktur. Ancak yaşlılarda daha güçlü bir duyarlılığın söz konusu olabileceği unutulmamalıdır.

4.3. Kontrendikasyonlar

Aktif madde ve yardımcı maddelerden herhangi birine aşırı duyarlılığı olduğu bilinen hastalarda kullanılmamalıdır.

4.4. Özel kullanım uyarıları ve önlemleri

Formoterol, astımlı hastalarda monoterapi olarak kullanılmamalıdır.

Uzun etkili beta 2 adrenerjik agonistler astımla ilişkili ölüm riskini artırabilir. Bu nedenle FORMODAY, düşük veya orta doz inhale kortikosteroid gibi antiinflamatuvar ilaçlar ile astımı yeterince kontrol altına alınamayan hastalarda, antiinflamatuvar tedaviye ek olarak kullanılmalıdır.

Uzun etkili beta agonist preparatlarına bağlı olarak nadiren, ciddi ve bazen ölümcül olabilen astım ile ilgili solunum problemleri meydana gelebilir.

FORMODAY, astım hastalığının başlangıç tedavisi için önerilmez.

Uzun etkili beta agonistler astım semptom kontrolünü sağlayan en kısa süre boyunca kullanılmalı ve astım kontrolüne ulaşıldığında eğer mümkünse kullanımları durdurulmalıdır. Sonrasında hastaların kontrol edici bir tedaviyle idamesi sağlanmalıdır.

İnhale kortikosteroide ek olarak uzun etkili beta agonist kullanan pediatrik ve adölesan hastalarda, her iki ilaca uyumu garanti altına almak için, hem inhale kortikosteroid hem de uzun etkili beta agonist içeren bir kombinasyon preparatı kullanılması önerilir.

Hastalar alevlenme dönemlerinde ise ya da önemli ölçüde veya akut olarak kötüye giden astım şikayetleri varsa, uzun etkili beta agonistlerle tedaviye başlanmamalıdır.

Aşağıdaki durumların varlığında dikkatli olunmalıdır:

- İskemik kalp hastalığı
- Ağır kalp yetmezliği
- Ateroskleroz
- Aritmi

- Hipertansiyon
- Hipertiroidizm
- Böbrek üstü bezi tümörü
- Hipokalemi
- Halojenli bileşiklerle anestezi uygulanacak hastalar, anesteziden en az 12 saat önce ilacı bırakmalıdır.

Beta-2 agonistlerin hiperglisemik etkisi nedeniyle diyabetik hastalarda kan glukozu olağandan daha sık kontrol edilmelidir.

Kardiyovasküler etkiler:

Taşiaritmiler, üçüncü derece atriyoventriküler blok, idiyopatik subvalvüler aortik stenoz, hipertrofik obstrüktif kardiyomiyopati, tirotoksikoz ve/veya QT aralığında bilinen veya şüphe edilen uzama olan hastalarda formoterol kullanımı sırasında özellikle doz sınırları konusunda olmak üzere özel dikkat ve denetleme gerekir.

Hipokalemi:

Beta-2 agonistlerle tedavi ağır hipokalemiye neden olabilir. Hipoksi, hipokalemi riskini artırdığından dolayı ağır astım atağında daha dikkatli olunmalıdır.

Eş zamanlı olarak başka etkin maddeler (bkz. 4.5) kullanılıyorsa, hipokalemik etki belirginleşebilir. Böyle durumlarda serum potasyum düzeyi kontrol edilmelidir.

Paradoksik bronkospazm:

Diğer inhalasyon tedavilerinde olduğu gibi paradoksik bronkospazm gelişme riski vardır. Böyle bir durum gelişirse tedavi hemen sonlandırılmalı ve başka bir tedavi seçeneğine geçilmelidir.

Antienflamatuvar tedavi:

Astımlı hastaların beta-2 agonistlerle düzenli tedavisi sırasında, tedavi antienflamatuvar amaçlı bir inhalasyon ürünü (ör.kortikosteroidler ve/veya çocuklarda sodyum kromoglikat) veya oral kortikosteroidlerle desteklenmelidir. Formoterol tedavisinin başlangıcında, hastaların kullanmakta oldukları antienflamatuvar tedaviden ne derece faydalandıkları değerlendirilmelidir. Hastalar formoterol tedavisine başladıktan sonra, belirtilerinde düzelme olsa bile kullanmakta oldukları antienflamatuvar tedaviye devam etmeleri konusunda uyarılmalıdır. Belirtilerde düzelme olmazsa veya belirtileri kontrol altına almak için gereken formoterol dozunun artırılması gerekirse hasta doktora başvurmalıdır.

Formoterol, erken doğum veya düşük tehdidi varlığında terapötik amaçla kullanılmamalıdır.

Diğer beta-2 agonistlere benzer şekilde, formoterol uterus düz kaslarını gevşeterek doğum ağrılarını azaltabilir.

Salmeterol ve formeterol gibi uzun etkili β_2 agonistler kullanılırken, özellikle astım ile ilgili istenmeyen olaylar bakımından, bu ilaç başlandıktan sonra ilk üç ay hastalar yakından takip edilmelidir.

Laktoz uyarısı

FORMODAY laktoz içermektedir. Nadir kalıtsal galaktoz intoleransı, Lapp laktoz yetmezliği ya da glukoz-galaktoz malabsorpsiyon problemi olan hastaların bu ilacı kullanmamaları gerekir.

4.5. Diğer tıbbi ürünler ile etkileşimler ve diğer etkileşim şekilleri

Beta-adrenerjik maddeler:

Başka semptomimetik maddelerle eş zamanlı olarak alındığında gerek etkisi ve gerekse istenmeyen etkiler artabilir.

Antikolinergikler:

Antikolinergik ürünler formoterolün etkisini artırabilir.

Beta blokerler:

Beta-adrenerjik reseptör blokörler, özellikle selektif olmayanlar (göz damlaları da dahil), etkiyi kısmen ya da tamamen ortadan kaldırabilir. Eş zamanlı olarak reçete edilmemelidir.

Kardiyak glikozidler:

Formoterole bağlı hipokalemi nedeniyle eş zamanlı olarak kardiyak glikozid kullanan hastalarda aritmi riski artabilir.

Monoamin oksidaz inhibitörleri:

Formoterol monoamin oksidaz inhibitörleri ile etkileşebildiğinden, bunları kullanmakta olan veya tedavinin kesilmesinden 14 günden daha az süre geçmiş hastalara verilmemelidir.

Antidepresanlar:

Eş zamanlı olarak trisiklik antidepresan kullanan hastalarda aritmi riski artabilir.

Kortikosteroidler:

Kortikosteroidlerin hipokalemik ve hiperglisemik etkisi, eş zamanlı formoterol kullanımı ile artabilir. Kortikosteroidler formoterolün bronkodilatör etkisini artırabilir.

Diüretikler:

Formoterolle indüklenebilen hipokalemi, eşzamanlı olarak potasyum tutucu özelliği olmayan diüretiklerin kullanıldığı durumlarda belirginleşebilir. Bu durumda ortaya çıkan aritmojenik etki özellikle iskemik kalp hastalığı olan hastalarda artabilir.

Ksantinler:

Aminofilin, teofilin ve diğer ksantinlerle birlikte kullanıldığında formoterolün hipokalemik etkisi artar. Ksantin türevleri formoterolün bronkodilatör etkisini artırabilir.

Diğer:

Kinidin, dizopiramid, prokainamid, fenotiyazidler, antihistaminikler ve trisiklik antidepresanlarla birlikte kullanılması QT aralığının uzamasına ve ventriküler aritmi riskinin artmasına neden olabilir (bkz. 4.4 "Özel uyarılar ve özel kullanım tedbirleri").

4.6. Gebelik ve laktasyon

Genel tavsiye

Gebelik kategorisi: C

Formoterol yararları risklerine göre kabul edilir olmadıkça gebelik döneminde kullanılmamalıdır.

Çocuk doğurma potansiyeli bulunan kadınlar/Doğum kontrolü (Kontrasepsiyon)

FORMODAY'in gebe kadınlarda kullanımına ilişkin yeterli veri mevcut değildir.

Hayvanlar üzerinde yapılan araştırmalar üreme toksisitesinin bulunduğunu göstermiştir.

İnsanlara yönelik potansiyel risk bilinmemektedir.

Gebelik dönemi

İnsanlarda gebelik sırasında formoterol kullanımı ile ilgili deneyim sınırlıdır. Hayvan çalışmalarında, formoterolün, implantasyon kayıpları ile birlikte postnatal yaşam süresinde ve doğum kilosunda azalmaya neden olduğu gözlenmiştir. Bu etkiler, formoterole sistemik olarak maruz kalmanın klinikteki kullanımdan çok yüksek olduğu durumlarda ortaya

çıkmiştir. FORMODAY ile tedavi, astım kontrolünün gerektiği ve anneye sağlanacak yararın fetuse gelebilecek olası riskten daha fazla olduğu durumlarda hamileliğin her evresinde uygulanabilir. İnsan üzerindeki potansiyel riski bilinmemektedir.

Laktasyon dönemi

Formoterol'ün insanlarda süte geçip geçmediği bilinmemektedir. Sıçanlarda anne sütünde az miktar formoterol tespit edilmiştir. FORMODAY'ın emziren annelerde kullanımı, sadece anneye sağlanacak yararın çocuğa gelebilecek olası riskten daha fazla olduğu durumlarda dikkate alınmalıdır.

Üreme yeteneği/Fertilite

Üreme yeteneği üzerinde yeterli bilgi bulunmamaktadır.

4.7. Araç ve makine kullanımı üzerindeki etkiler

Baş dönmesi, titreme veya benzer istenmeyen etkiler görüldüğünde araç ve makine kullanılmamalıdır.

4.8. İstenmeyen etkiler

Tedavi edilen hastaların %1-10'unda istenmeyen etkiler ortaya çıkabilir. En sık görülen istenmeyen etkiler baş ağrısı, çarpıntı ve tremordur. Tremor ve çarpıntı sıklıkla geçicidir ve tedavinin düzenli kullanımı ile azalır.

Çok yaygın ($\geq 1/10$), yaygın ($\geq 1/100$, $< 1/10$), yaygın olmayan ($\geq 1/1,000$, $< 1/100$), seyrek ($\geq 1/10,000$, $< 1/1,000$), çok seyrek ($< 1/10,000$), bilinmiyor (eldeki verilerden hareketle tahmin edilemiyor)

Bağışıklık sistemi bozuklukları

Seyrek: Hipersensitivite reaksiyonları: Ağır hipotansiyon, anjiyoödem

Çok seyrek: Periferik ödem

Metabolik ve beslenme bozukluklar

Çok seyrek: Hipokalemi/hiperkalemi, hiperglisemi

Santral ve periferik sinir sistemi bozuklukları

Yaygın: Baş ağrısı

Yaygın olmayan: Ajitasyon, baş dönmesi, anksiyete, sinirlilik, uykusuzluk

Seyrek: Huzursuzluk

Kardiyak bozukluklar

Yaygın: Çarpıntı

Yaygın olmayan: Taşikardi

Çok seyrek: Anjina pektoris

Vasküler bozukluklar

Çok seyrek: Kan basıncında dalgalanma

Solunum bozuklukları

Yaygın olmayan: Bronkospazmda kötüleşme

Çok seyrek: Paradoksik bronkospazm

Gastrointestinal bozukluklar:

Seyrek: Bulantı, tat duyusu bozuklukları, orofaringeal iritasyon

Deri ve deri altı bozuklukları

Seyrek: Ürtiker, kaşıntı, ekzantem

Kas-iskelet sistemi bağ doku ve kemik bozuklukları

Yaygın: Tremor

Yaygın olmayan: Kas krampları, miyalji

4.9. Doz aşımı ve tedavisi

Belirtiler:

Aşırı doz alımında, beta-2 agonistlere özgü belirtiler ortaya çıkabilir. Bulantı, kusma, taşikardi, tremor, başağrısı, uyku hali, çarpıntı, ventriküler aritmiler, metabolik asidoz, hipotansiyon, hipokalemi ve hiperglisemi görülebilir. Beta-2 agonistler diyastolik kan basıncını akut olarak düşürerek veya kardiyak aritmileri indükleyerek iskemik kalp hastalığını provoke edebilir.

Tedavi:

Semptomatiktir.

Ađır olgularda kiři, hastaneye yatırılmalıdır.

Beta blokörlerin bronkospazma yol açabileceđi göz ardı edilmemeli ve kullanılması gerekli ise kardiyoselektif olanlar tercih edilmelidir.

5. FARMAKOLOJİK ÖZELLİKLER

5.1. Farmakodinamik özellikler

Farmakoterapötik grup: Selektif beta-2-adrenoreseptör agonistleri, ATC kodu: R03AC13.

Formoterol güçlü bir selektif beta-2 adrenerjik reseptör agonistidir. Formoterol geri dönüşümlü hava yolu obstrüksiyonu olan hastalarda bronkodilatör etki gösterir. Etkisi kısa sürede (1-3 dakikada) başlar ve inhalasyondan 12 saat sonra bile belirgindir. Terapötik dozlarda, kardiyovasküler etkileri azdır ve nadiren görülür.

Formoterol pasif olarak duyarlılaştırılmış insan akciğ erinden histamin ve lökotriyen salımını inhibe eder. Hayvan çalışmalarında, ödemin ve enflamatuvar hücre birikiminin baskılanması gibi bazı anti-enflamatuvar özellikler gösterir.

İnsanlarda, formoterolün inhale alerjenler, fiziksel aktivite, sođuk hava, histamin ve metakolinin neden olduđu bronkospazmın önlenmesinde etkili olduđu kanıtlanmıştır.

Geri dönüşümlü stabil kronik obstrüktif akciğ er hastalığı olanlarda, inhaler ile günde iki kez 12 ve 24 mikrogram dozunda kullanılan inhale formoterolün bronkodilatör etkisinin kısa sürede başladığı ve en az 12 saat sürdüğü kanıtlanmıştır. Bunun yanı sıra tedavi ile, Saint George Solunum Anketi kullanılarak yapılan yaşam kalitesi deđerlendirilmesinde subjektif düzelme sağlanmıştır.

5.2. Farmakokinetik özellikler

Genel özellikler

Emilim:

Uygulanan formoterol hacminin %90'a kadar olan kısmının yutulması ve gastrointestinal sistemden emilmesi muhtemeldir. Bu, oral formülasyonun farmakokinetik özelliklerinin büyük ölçüde inhalasyon tozu için de geçerli olduđu anlamına gelir.

300 mikrograma kadar olan oral formoterol fumarat dozları gastrointestinal sistemden hızla emilir. Oral alımı takiben 0,5-1 saat sonra, değişmemiş maddenin doruk plazma derişimlerine ulaşılır. 80 mikrogramlık dozun, %65'i veya daha fazlası emilir.

Formoterol, terapötik dozlarda inhale edildikten sonra, bilinen analiz yöntemleriyle plazmada saptanamaz. İdrarla atılım hızlarına ilişkin analizler, inhale formoterolün hızla emildiğini düşündürür. 12-96 mikrogramlık dozun inhalasyon yoluyla uygulanmasından 1-2 saat sonra maksimum atılım hızına ulaşılır. Terapötik düzeyin üzerinde (120 mikrogram tek doz) bir dozun inhalasyon yoluyla alınmasından 5 dakika sonra doruk plazma derişimine (266 pikomol/l) ulaşılır. 12 hafta süreyle, günde iki kez 12 veya 24 mikrogram formoterol fumarat ile tedavi edilen, geri dönüşümlü bileşeni olan kronik obstrüktif akciğer hastalığı olan kişilerde inhalasyondan 10 dakika, 2 saat ve 6 saat sonraki formoterol derişimleri, sırasıyla, 11.5 ve 25.7 pikomol/l ve 23.3 ve 50.3 pikomol/l arasında bulunmuştur.

İnhalasyon için tozun (12-24 mikrogram) ve iki farklı aerosol formülasyonun (12-96 mikrogram) kullanımından sonra formoterolün kümülatif üriner atılımı, dolaşımdaki formoterol miktarının doz ile orantılı olarak arttığını göstermiştir.

Dağılım:

Formoterol %34'ü albumine olmak üzere %61-64'ü plazma proteinlerine bağlıdır. Terapötik dozlarla erişilen derişim aralığında bağlanma yerlerinde doyma olmaz.

Biyotransformasyon:

Formoterol başlıca metabolizma ile elimine edilir; doğrudan glukuronidasyon biyotransformasyonun ana yoludur. Glukuronidasyonun izlediği O-demetilasyon, diğer bir biyotransformasyon yoludur. Formoterolün sülfat konjugasyonu ve ardından yine sülfat konjugasyonunun gerçekleştiği deformilasyon, minör metabolik yollardır. Formoterolün glukuronidasyonunu (UGT1A1, 1A3, 1A6, 1A7, 1A8, 1A9, 1A10, 2B7 ve 2B15) ve O-demetilasyonunu (CYP2D6, 2C19, 2C9 ve 2A6) çok sayıda enzim katalize eder; bu nedenle formoterolün ilaç-ilaç etkileşim potansiyeli düşüktür. Terapötik dozlarla elde edilen konsantrasyonlardaki formoterol, sitokrom P450 izoenzimlerini inhibe etmiştir. Tek ve tekrarlı doz uygulanmasından sonra formoterolün kinetiği benzerdir. Bu oto-indüksiyonun veya metabolizma inhibisyonunun olmadığı anlamına gelir.

Eliminasyon:

Formoterolün atılımı multifaziktir; görünür yarı ömrü söz konusu zaman aralığına bağlıdır. Oral alımdan 6, 8 veya 12 saat sonraya kadar olan plazma veya kan derişimleri esas alındığında, eliminasyon yarı ömrü 2-3 saat bulunmuştur. İnhalasyon sonrası 3 ila 16. saatler arasındaki idrar atılım hızlarına dayanarak yarı ömür 5 saat olarak hesaplanmıştır.

Formoterol ve metabolitleri, total dozun 2/3'ü idrarla ve 1/3'ü feçesle olmak üzere vücuttan tamamen atılır. İnhalasyondan sonra, dozun % 6-9'u idrarla değişmeden atılır. Formoterolün renal klerensi 150 ml/dk dır.

Doğrusallık/Doğrusal Olmayan Durum:

Formoterolün farmakokinetiği incelenen doz aralığında doğrusaldır (20-300 mikrogram). 40-160 mikrogram/gün dozunda tekrarlanan oral uygulama belirgin madde birikimine neden olmaz.

5.3. Klinik öncesi güvenlilik verileri

Sıçanlarda ve köpeklerde yapılan toksisite çalışmalarında formoterolün kardiyovasküler sistem üzerine etkileri (hiperemi, taşikardi, aritmi ve miyokard lezyonları) ortaya çıkmıştır. Bu etkiler, yüksek doz beta-2 agonist kullanımının bilinen farmakolojik bulgularıdır.

Mutajenite:

Mutajenite deneyleri geniş bir deneysel alanda yürütülmüştür. *In-vivo* veya *in-vitro* hiçbir deneyde genotoksik etki saptanmamıştır.

Karsinojenite:

Sıçan ve farelerde 2 yıl süreyle yapılan çalışmalarda karsinojenik etki görülmemiştir.

Çok yüksek doz formoterol ile tedavi edilen erkek farelerde benign adrenal subkapsüler hücre tümörlerinin görülme olasılığı hafifçe yüksektir. Bu, tahminen fizyolojik yaşlanma sürecindeki değişikliklere bağlıdır.

Sıçanlarda yapılan ve farklı doz alanlarını içine alan iki çalışma mezovaryal leiomyoma olgu sayısında artış olduğunu göstermiştir. Bu benign neoplazmalar, tipik olarak yüksek konsantrasyonda beta-2 adrenerjik ilaçların sıçanlarda uzun süre kullanımıyla ilişkilidir. Benzer şekilde, çok sayıda over kisti ile benign granülomalar/tekal hücre tümörleri gözlenmiştir. Beta agonistlerin sıçan overlerini etkilediği bilinmektedir ve bu etki muhtemelen

kemirgenlere özgüdür. Yüksek dozlarda kullanıldığında, az sayıda olmakla birlikte, başka tümör türleri de görülmüştür; ancak sıklığı kontrol grubu ile benzerdir. Düşük dozlarla yapılan çalışmalarda bu yönde bir sonuç elde edilmemiştir.

Formoterolün maksimum önerilen dozuyla beklenenden 10 kat daha fazla sistemik etki oluşturan dozda tümör olgularında istatistiksel olarak anlamlı bir artış olmamıştır.

Bu bulgulara ve mutajenik etkisinin olmamasına dayanarak formoterolün terapötik dozlarda karsinojenik riski olmadığı sonucuna varılmıştır.

Üreme Toksisitesi

Hayvan deneylerinde teratojenik etki gözlenmemiştir. Oral alımı takiben, emziren sıçanların sütünde formoterol saptanmıştır.

6. FARMASÖTİK ÖZELLİKLERİ

6.1. Yardımcı maddelerin listesi

Laktoz

6.2. Geçimsizlikler

Bilinen geçimsizliği yoktur.

6.3. Raf ömrü

24 ay

6.4. Saklamaya yönelik özel tedbirler

25°C'nin altındaki oda sıcaklığında saklayınız.

6.5. Ambalajın niteliği ve içeriği

FORMODAY 6 mcg İnhalasyon için toz içeren 60 ve 120 kapsül, PVC/PVDC/Alü blister ambalajlarda İnhalasyon cihazı içeren karton kutuda, kullanma talimatı ile birlikte piyasaya sunulmaktadır

6.6 Beşeri tıbbi üründen arta kalan maddelerin imhası ve diğer özel önlemler

Kullanılmamış olan ürünler ya da atık materyaller 'Tıbbi atıkların kontrolü yönetmeliği' ve 'Ambalaj ve Ambalaj Atıklarının Kontrolü yönetmelikleri'ne uygun olarak imha edilmelidir.

7. RUHSAT SAHİBİ

Ulm İlaç San. Tic. Ltd. Şti.

General Ali Rıza Gürcan Cad.

Merter İş Merkezi Bağımsız Bölüm No 2/2

Güngören /İSTANBUL

Telefon: 0 212 481 94 91

Faks: 0 212 481 94 91

e-mail: info@ulmilac.com.tr

8. RUHSAT NUMARASI (LARI)

235/100

9. İLK RUHSAT TARİHİ/RUHSAT YENİLEME TARİHİ

İlk ruhsat tarihi: 20.10.2011

Ruhsat yenileme tarihi:

10. KÜB'ÜN YENİLENME TARİHİ

İnhalasyon cihazı kullanım talimatları

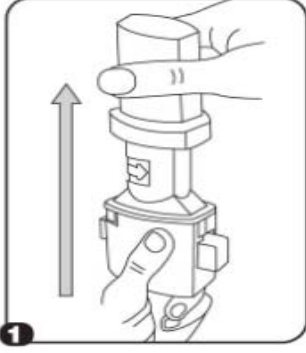

1. Kapağı çekip çıkarınız.

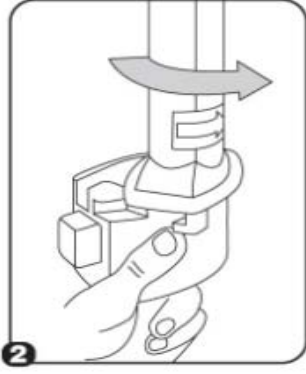

2. İnhalerin tabanını sıkıca tutup, ağızlığı ok yönünde döndürerek açınız.

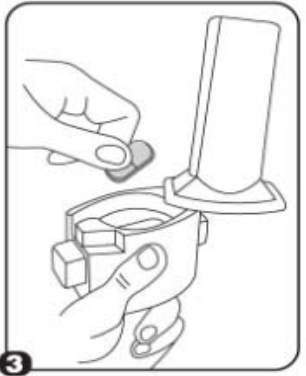

3. Kapsülü, kapsül şeklindeki boşluğa yerleştiriniz. Kapsülü kullanmadan hemen önce ambalajından çıkarınız.

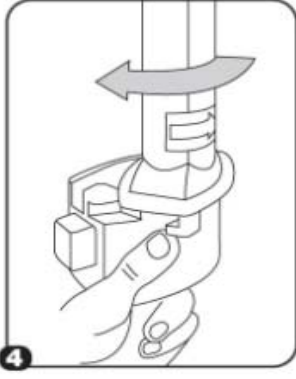

4. Ağızlığı kapalı duruma döndürünüz.

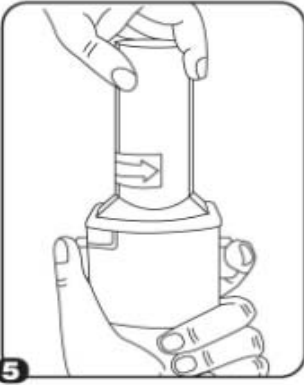

5. İnhaleleri dik tutup SADECE BİR KEZ sıkıca kırmızı düğmelere basınız. Sonra düğmeleri bırakınız.

Not: Kapsül bu aşamada parçalanabilir ve küçük jelatin parçacıkları ağızınıza veya boğazınıza gelebilir. Jelatin yutulabilir ve bu yüzden zararlı değildir. Kapsülün parçalanma eğilimi, kapsülü bir defadan fazla delmeyerek, saklama şartlarına uyarak ve kapsülü ambalajından kullanmadan hemen önce çıkarmak suretiyle minimuma indirilebilir.

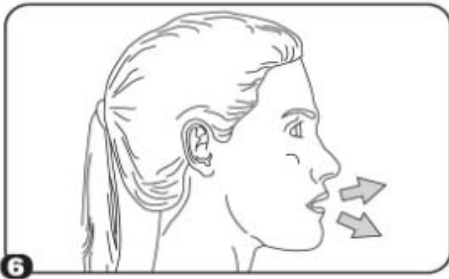

6. Nefesinizi olabildiğince veriniz.

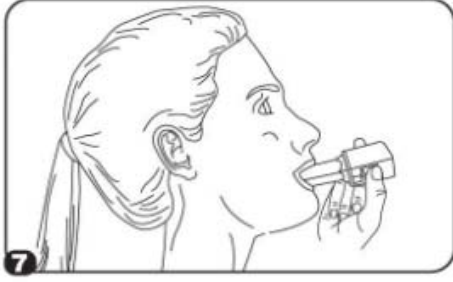

7. Ağızlığı ağızınıza yerleştiriniz ve başınızı hafifçe geriye doğru eğiniz. Dudaklarınızla ağızlık etrafını sıkıca sarınız ve hızla ve alabildiğiniz kadar derin soluk alınız. Kapsülün aletin odacığında dönmesinden, tozun dağılmasından kaynaklanan vızıldaama sesini duymalısınız. Eğer bu vızıldaama sesini duymadıysanız, kapsül odacıkta sıkışmış olabilir; bu durumda inhaleleri açınız ve kapsülü odacıkta sıkışmış olduğu yerden kurtarınız. Kapsülü kurtarmak için kırmızı düğmelere tekrar tekrar **BASMAYINIZ**.
8. Vızıldaama sesini duyduğunuzda, nefesinizi, rahatsız olmayacak şekilde, tutabildiğiniz kadar tutunuz ve inhaleleri ağızınızdan çıkarınız. Sonra nefes veriniz. İnhalere açınız ve kapsülde toz kalıp kalmadığını kontrol ediniz. Eğer kalmış ise 6-8. işlemleri tekrarlayınız.
9. Kullandıktan sonra inhaleleri açınız, boş kapsülü çıkarınız, ağızlığı kapatınız ve kapağı tekrar kapatınız.

İnhalelerin temizlenmesi

Tozları uzaklaştırmak için ağızlık ve kapsül yuvasını kuru bir bez veya temiz, yumuşak bir fırça ile siliniz.

İlacın uygun kullanımından emin olmak için doktor veya bir başka sağlık personeli;

- Hastaya inhaleleri nasıl kullanacağını göstermelidir.
- Kapsülü sadece inhaleler ile birlikte vermelidir.
- Kapsüllerin inhalasyon amaçlı olduğu ve yutulmaması gerektiği konusunda hastayı uyarmalıdır.

Jelatin kapsülün parçalanabileceği ve inhalasyondan sonra ağıza ve boğaza küçük jelatin parçacıklarının ulaşabileceği hastaya anlatılmalıdır. Bu durumun meydana gelme olasılığı kapsülü bir defadan fazla delmeyecek minimuma indirilmiştir. Kapsüller blister ambalajından kullanımdan hemen önce çıkarılmalıdır.